



**Ja**  
VERLAG

**Frühjahr 2016**

VERLAGSPROGRAMMVORSCHAU

Illustration: Tanja Esch, aus „supercool“



# Liebe Leserinnen, liebe Leser!

2015 war ein sehr erfolgreiches Jahr für den kleinen Jaja Verlag. Wir ernteten viel positiven Zu-spruch, veröffentlichten und verkauften jede Menge Bücher, mischten mit auf Messen und Festivals, entdeckten neue Talente und ergatterten einige Preise. Die Highlights wollte ich hier mal mit unverhohlenem Stolz erzählen:



Im März präsentierten wir die allerersten Neuerscheinungen TOBISCH von Joachim Brandenburg und THE BALLAD OF THE BAREFOOT BANDIT von Alexandra Rügler und wir waren zum dritten Mal auf der Leipziger Buchmesse, wo wir schon als alte Hasen wiedererkannt wurden. Im April mussten wir nicht weit fahren, die „Comicinvasion Berlin“ fand in Berlin statt, ein Festival für Comic und Illustration.



Anfang Mai reiste ich auf Geheiß des Goethe Instituts Hanoi nach Vietnam. Anlass war die erste Übersetzung eines Jaja-Werks: LETO – REISE IN DIE HALONGBUCHT erschien auf Vietnamesisch und ich durfte das Buch mehrfach präsentieren, lernte den Kim Dong Verlag kennen und machte einen Workshop mit den Studenten der Kunstakademie.

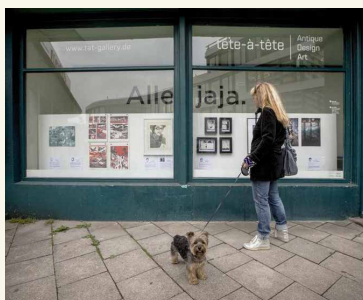

Ende Mai ging es dann zu einer ganz besonderen Preisverleihung nach Mainz ins Gutenberg Museum. Für den Jaja Verlag erhielt ich den V.O. Stomps-Förderpreis für Qualität und persönliches Engagement im Bereich der Kleinverlagsszene.

Prompt im Anschluss ging es in den Süden Deutschlands, um das „Comic-festival München“ zu rocken. Und von dort durften wir auch zwei Urkunden mit nach Hause nehmen: THE RIGHT HERE RIGHT NOW THING von Paulina Stulin erhielt den „ICOM Independent Preis“ für ein herausragendes Szenario und PENNER von Christopher Burgholz bekam eine lobende Erwähnung.

Im Juni lud uns Ulm ein. Zur Literatur-woche Ulm gab es eine Ausstellung von Jaja-Originalen und ein Gespräch mit Initiator Florian Arnold, dem Autor der Graphic Novel TOBISCH Joachim Brandenburg und mir.

Während des Sommerlochs purzelten neue Bücher ins Haus, wir bekamen tolle Presse und das kleine Illustrationsfestival COLOURS in Berlin fand statt.

Wir schreiben Oktober und es ist wieder Zeit nach Hamburg zu fahren, denn dort findet das „Comicfestival Hamburg“ statt! Was im Jahr zuvor verabredet wurde, konnte jetzt mit den Hamburger Autoren gefeiert werden: NOMADEN von Jan Vismann und DER AUSFLUG von dem Zeichner-Duo bachwald.

Ende Oktober feierten wir gebührend DAS BENTO LUNCH BUCH von Cam Tu Nguyen in einem japanischen Restaurant in Nürnberg.

Im November wurde LULU UND TAPETENTIGER von der Deutschen Akademie für Kinder- und Jugendliteratur zum Kinderbilderbuch des Monats gekürt.

Auch im November feierten wir den Kinderzimmerkalender TURNENDE TIERE 2016 von Lihie Jacob mit einer kinderreichen Vernissage. Die internationale Kinderbuchhandlung mundo azul in Berlin-Prenzlauerberg zeigt noch bis Januar die Originalbilder.

Ende November dann wurde DIE SIEBEN HUNDE UND KOYO von Clément Drabo und Cornelia Wiekort in der Buchhandlung „Dante Connection“ in Berlin-Kreuzberg präsentiert.

Nun ist Dezember. Und während ich diese Vorschau fertig zusammenbastel, erwarten wir noch den Markt der unabhängigen Verlage „Andre Bücher braucht das Land“ in München, zwei Weihnachtsmärkte, eine X-MAS-Sause im Verlagshaus und noch vier Neuerscheinungen. Heiliger Bimbam, was für ein Jahr!

Wir Jajas wünschen allen Menschen ein erfolgreiches und friedliches Jajajahr 2016!





Bereits erschienen

Softcover  
18 x 23 cm  
48 Seiten in Farbe

13.- Euro

ISBN 978-3-943417-82-1

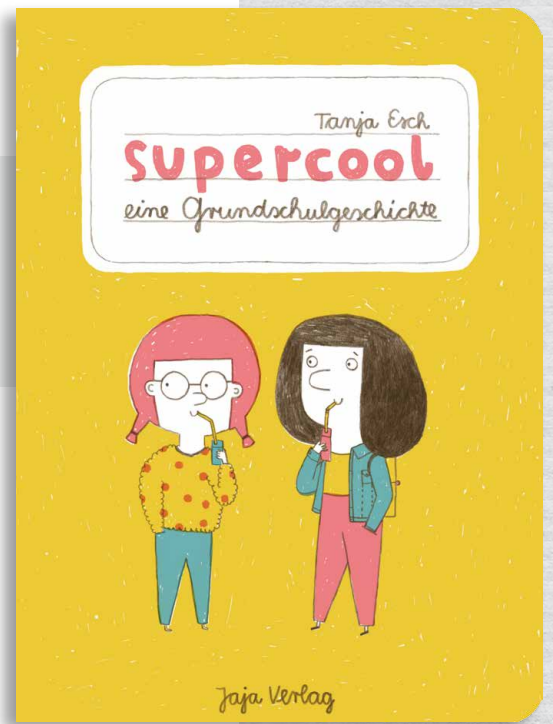

Ein großer Lesespaß  
für Kinder ab 6 Jahren!

## supercool eine Grundschulgeschichte

Dies ist ein Comic für Schulkinder, bei dem es um Coolness, Ausgrenzung und Freundschaften geht. Da ist die Heldin Tanja, die mit ihrer neuen Jeansjacke nicht bei allen Klassenkameradinnen auf Begeisterung stößt, aber eine gute Freundin hat, die ihr auch in schweren Minuten auf dem Pausenhof die Treue hält. Da ist auch der blöde Kai, dem sie es zumindest in ihrer Phantasie mal so richtig zeigt und da ist das Zuhause, wo es immer am schönsten ist mit einer Mama, die sie auf eine richtig krasse Idee bringt.

Tanja Esch legt hier ein ganz bemerkenswertes Comicdebut vor, das mit seinen illustrativen Comicpanels, charmanter Bleistift-Strichführung und reduzierter Farbgebung in Sachen Coolness punktet. Das ist nicht nur für die Kids spannend und extrem witzig.



geboren 1988  
in Hanau

Tanja lebt und illustriert  
in Hamburg.

Sie fährt ein supercooles Fahrrad,  
hat außerdem ein tiefergelegtes  
Auto, nimmt aber meistens dann  
doch die Bahn.

Ihr größter Wunsch ist ein eigenes  
Trimmrad. Das Gute am  
Trimmrad ist, dass man sich  
nicht dem nervigen Stadtverkehr  
aussetzen muss. Außerdem muss  
man keinen Fahrradhelm tragen.  
Das Trimmrad sollte dann  
zur körperlichen Ertüchtigung  
während der Zeichenpausen  
dienen und zu diesem Zweck im  
Atelier stehen, in der Hoffnung,  
mit den Fahrgeräuschen die an-  
deren nicht kicke zu machen.

1997

Fahrradführerschein

2007

Autoführerschein (Klasse B)

2015

Bachelorabschluss Illustration,  
HAW Hamburg

[www.tanjaesch.de](http://www.tanjaesch.de)  
[tanjaesch.tumblr.com](http://tanjaesch.tumblr.com)

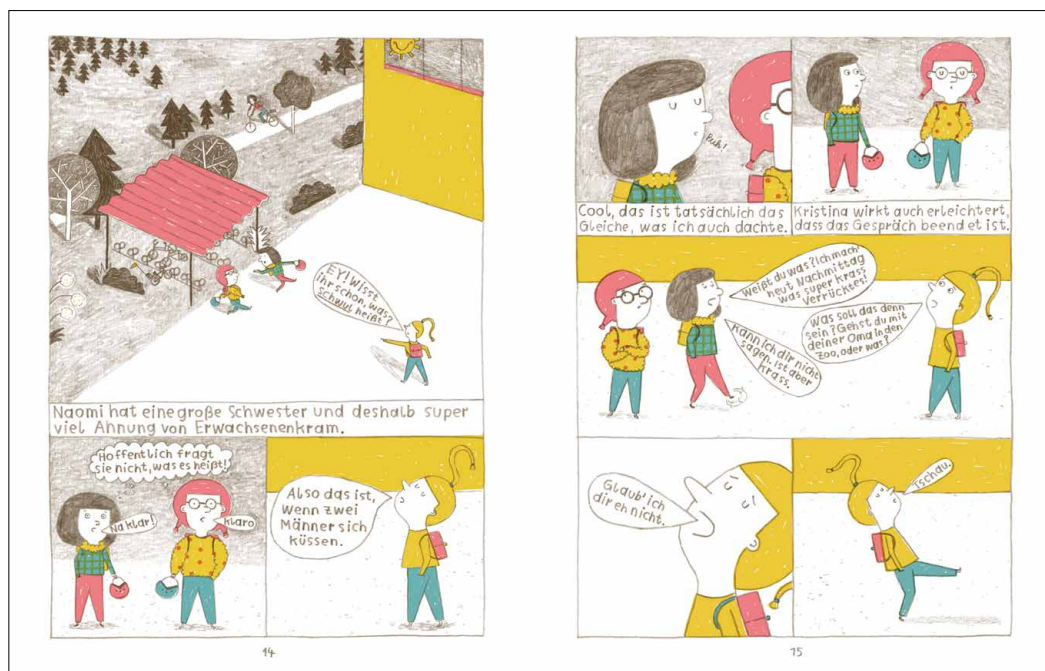

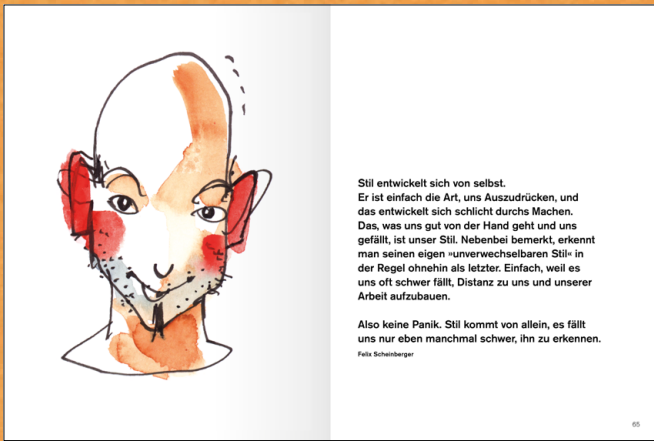

Diese Buch ist beeindruckend gestaltet und fein illustriert. Es wertschätzt und ehrt die Zeichenkunst als solche und spiegelt eine große schöne Vielfalt wieder.

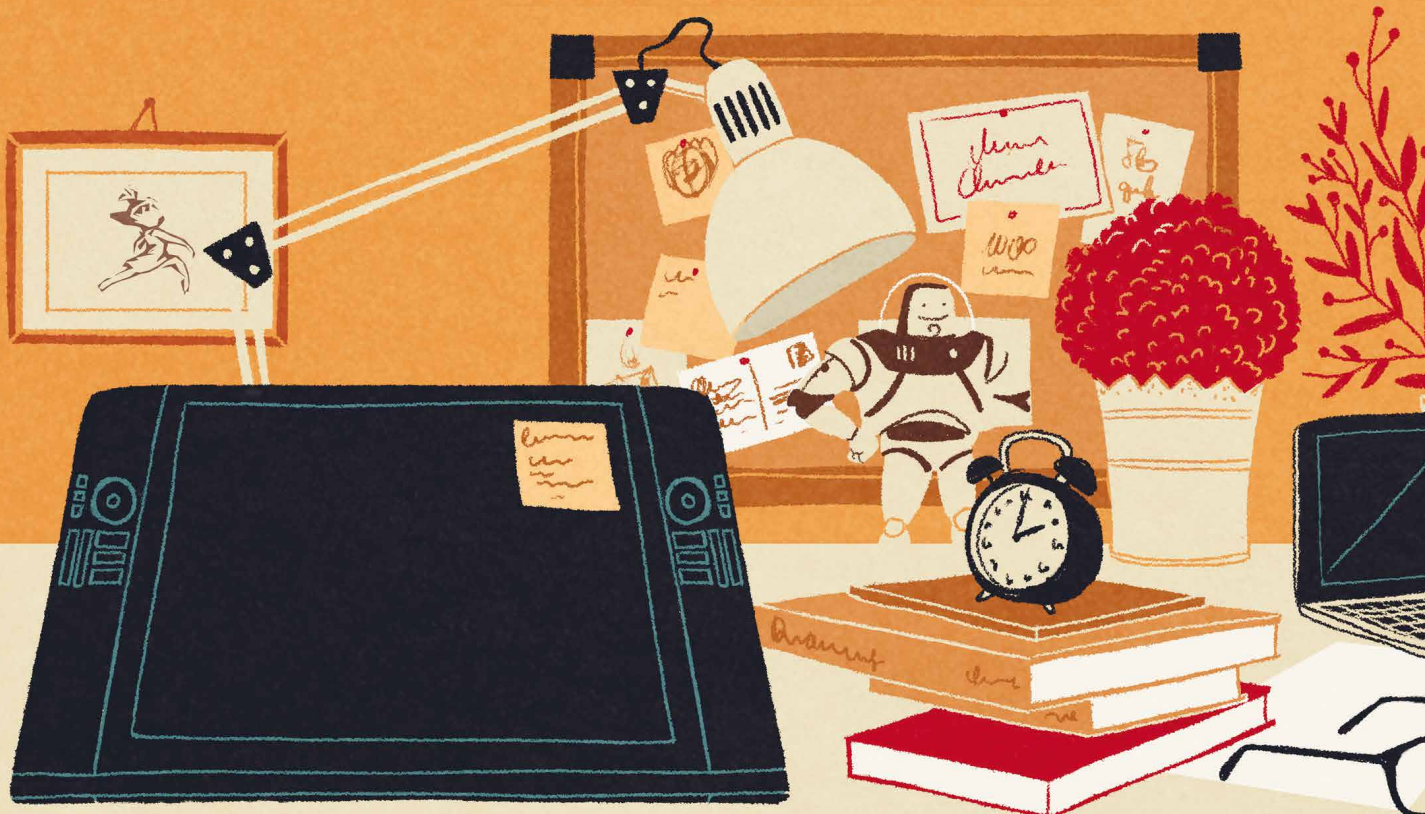

»100 Selbstportraits von 100 Zeichner\_innen und deren Gedanken zum eigenen Stil machen dieses Buch zu einer illustrierten Schatztruhe voller kreativer Vielfalt, Talent und Können.« JAJA VERLAG

#### Bereits erschienen

Hardcover  
18 x 24 cm  
232 Seiten in Farbe

**33.- Euro**

ISBN 978-3-943417-80-7



## Stilgefühl

### 100-mal auf dem Weg zum eigenen Zeichenstil

Karoline Pietrowski hat von 100 Zeichnern Selbstportraits gesammelt und deren Meinung zum Thema „Stil“ erfragt.

Entstanden ist ein graphisch elegant gestalteter Wälzer von 234 Seiten mit einer Vielzahl unterschiedlicher Zeichenstile. Sie werden uns vorgeführt anhand von illustrierten Selbstportraits und sind ergänzt durch eine persönliche Stellungnahme des Zeichners zum Phänomen „Stil“.

Denn was ist Stil überhaupt?

Wie kommt man zu seinem eigenen Stil und was ist es, das ihn so unverwechselbar macht?

In diesem Buch finden wir subjektive Antworten von Zeichnern, die seit Jahren im Berufsfeld des Illustrators oder Comiczeichners arbeiten, ebenso wie von noch Studierenden. Diese schöne Mischung und Vielfalt ist es, was der Jaja Verlag so mag, was sein Programm ausmacht und warum er dieses Buch unbedingt veröffentlichen musste!



Liste der teilhabenden Zeichner\_innen:

Matthias Derenbach, Giovana Medeiros, Lena Kunstmann, Wiebke Rauers, Mareike Engelke, Zoe Persico, Noah Carev, Alina Herzog, Michelle Hiraishi, Ira Sluyterman van Langeweyde, Julia Jager, Laura Lünenbürger, Amrei Fiedler, Anna Katharina Jansen, Anna Laura Jacobi, Claudia Tavares Lopes, Elsa Chang, Max Fiedler, Hans Berger, Kelly Leigh Miller, Elodie Vidal, Johanna Zabochnik-Ihla, Aisha Franz, Nneka Myers, Andreas Schuster, Romina Birzer, Konrad Pesch, Tristan Wilder, Felix Scheinberger, Mawil, Till Laßmann, Tine Fetz, Julia Zejn, Yujin, Mona Meslier Menuau, Christopher Burgholz, Elizabet Vukovic, Roger Hoyos Paredes, Caroline Boyk, Ola Szpunar, Dixie Leota, Frederik Jurk, Mirko Röper, Russlan, Stephan Lomp, Thomas Wellmann, Lara Paulussen, Chervelle Fryer, Irena Freitas, Tine Dudek, Olivia Vieweg, Irina Zinner, Maren Collet, Martin Tazl, Jan Vismann, Quint Buch-holz, Patrick Klein, Eva Lamberty, Eric Zettlemoyer, Issel de Leon, Kim Hu, Jaime Ugarte, Friederike Hantel, Andreas Steinbrecher, Carsten Tiemessen, Maki Shimizu, Jule Geflitter, Johanna »Schlogger« Baumann, Alex Dempsey, Marie Boiseau, Kira Schmidt, Anna Bernal, Ryan Pujado, Anika Falke, Andrei Nicolescu, Maja Verfondern, Fran Meneses, Eva Bruschi, Vanessa Hasler, Carolin Eitel, Sibylline, Anton Hallmann, Anne Wenkel, Jennifer Daniel, Rebekah Duke, Philippe De Sutter, Katharina Netolitzky, Viviane Vollack, Florian Bayer, Philipp Lemm, Thorsten Hasenkamm, Boing, Marianna Raskin, Nomitized, Lihie Jacob, Maïke Plenzke, Pernille Ørum, Manuel Kilger, Karolina Chyzewska & Karoline Pietrowski



geboren 1990  
in Pyskowice, Polen

Karoline Pietrowski machte Anfang 2015 mit dem Buch „Stilgefühl“ ihren Abschluss in Kommunikationsdesign an der Fachhochschule Düsseldorf. Schon während ihres Studiums arbeitete sie als freiberufliche Illustratorin für verschiedene Firmen und Kunden – und tut es bis heute.

Sie ist eine Tagträumerin, detailverliebt und legt großen Wert auf Kleinigkeiten in ihren Illustrationen. Ihre besten Ideen kommen ihr vor dem Schlafengehen oder bei einer großen Tasse Kaffee. Sie liebt Soundtracks, Videospiele und (Schuhe) shoppen.

[www.karolinepietrowski.de](http://www.karolinepietrowski.de)  
[karolinepietrowski.tumblr.com](http://karolinepietrowski.tumblr.com)

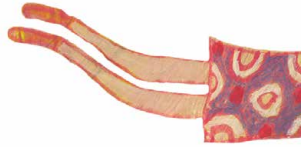

Wer schwimmt und fliegt auf hoher See?



Wie ist das Wetter in Mias Zimmer?



**Bereits erschienen**

Kinderbuch  
Hardcover  
21 x 25 cm  
24 Seiten in Farbe

**19.- Euro**

ISBN 978-3-943417-81-4

# Herumverkehrt

Was ist oben?  
Und was ist unten?  
Was ist drinnen,  
was gehört nach draußen?

Wer in dieses wundervoll bunte, fein illustrierte Buch von Anne Marie Braune eintaucht, muss sich wohl eher fragen: „Was ist EIGENTLICH unten? Und was EIGENTLICH oben?“

Auf jedem wimmeligen doppelseitigen Bild steht die Welt Kopf oder ist irgendwie andersherum, also so verkehrtherum, dass man das nur als "herumverkehrt" bezeichnen kann.

Die Kinder werden das Buch lieben, denn dieser Tauchgang ist eine Ode an die visuellen Sinne, weckt Entdeckerfreude und Phantasie.

**Für Kinder ab 3 !!!**

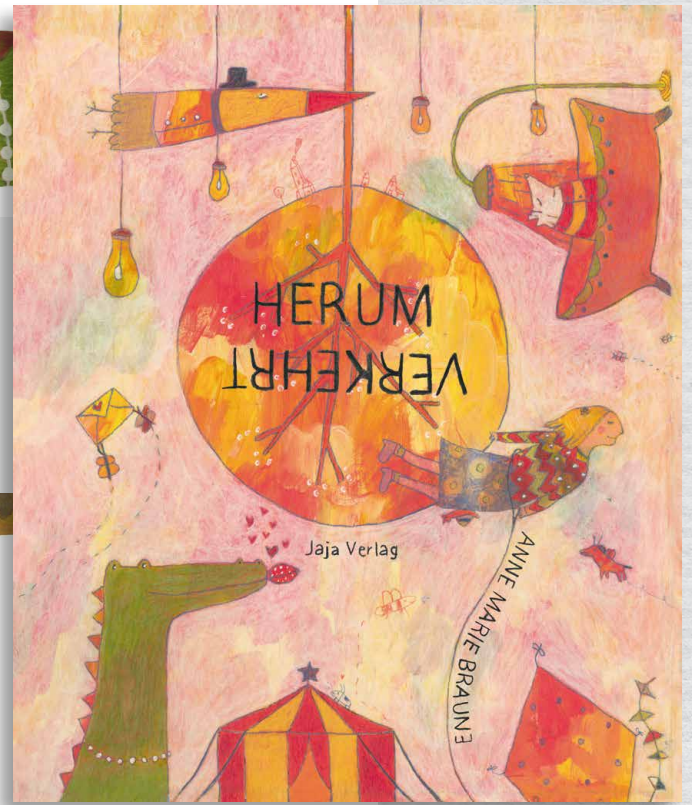

geboren 1992  
in Göttingen

2011  
Praktikum am  
Stadttheater Freiburg  
(Bühnenbild)

2012  
Design Studium an der  
Fachhochschule Münster  
mit Schwerpunkt Illustration

2015  
Bachelor of Arts  
(FH Münster)

# Kale



## KINDERZIMMER- KALENDER 2017

### Verrückte Vögel

von Lihie Jacob

Illustratorin Lihie Jacob beschert uns auch für 2017 einen Kinderzimmerkalender im Großformat.

Und wir sehen wieder, was sie am liebsten zeichnet und malt: Tiere!

Für 2017 sind es speziell die Vögel, die schöne Klamotten tragen und nicht nur deswegen irgendwie etwas verrückt sind.

Hochformat Din A2,  
13 Blätter in Farbe, stabile  
Rückenpappe, silberne  
Kalenderringbindung

**29.- Euro**

EAN 0750022392453

ISBN 978-3-943417-92-0



SCHLAFZIMMERKALENDER 2017

LIHIE JACOB

## SCHLAFZIMMER- KALENDER 2017

### Verrücktes Vögeln

von Lihie Jacob

Was zunächst nur eine Wortspielerei war, die viel Gelächter evozierte, wurde bald eine gute Idee mit mind. zwei Vorteilen: 1. Kommen wir in den Genuss von mehr großformatigen Bildern 2. haben so auch Erwachsene etwas davon, wenn in ihren Schlafzimmern fröhliche, bildwitzige und sanft erotische Kalenderblätter hängen.

Querformat Din A3,  
13 Blätter in Farbe, stabile Rücken-  
pappe, silberne Kalenderringbindung

**20.- Euro**

EAN 0750022392460

ISBN 978-3-943417-923-7



Erscheinen alle Ende August 2016

# nder 2017

## Familienplaner 2017

von Marie Geißler

Mittlerweise ein Klassiker und beliebtester Jaja-Kalender ist der Familienplaner von Marie Geißler.

Auch für das kommende Jahr gibt es ihn wieder frisch, putzig und einmalig illustriert und ideal für eine 5-köpfige Familie, die Alltag und Freizeit vorausschauend plant. Natürlich können sich auch WGs und Bürogemeinschaften diesen Kalender teilen.

Hochformat 20 x 41 cm,  
S/W, 13 Blätter Munken  
Pur, stabile Rückenpappe,  
silberne Kalenderringbindung



12.- Euro

EAN 0750022392446

ISBN 978-3-943417-91-3



## Taschenkalenderbuch 2017

von bär von pappe alias Jenny Boidol

Mit 12 Monaten, 365 Tagen und viel Platz für Eintragungen, dazu Rezepte oder DIY-Anleitungen und jede Woche Aufgaben passend zur Jahreszeit. Alles fein illustriert und superschön gestaltet von Papeterie-Expertin Jenny Boidol.

Din A6 Format, 100% Recycling-Papier, 144 Seiten in Farbe

16.- Euro

ISBN 978-3-943417-89-0



## Reisekalenderbuch 2017

von Mathias Barth

Hardcover, Din A5, 128 Seiten in Farbe mit Jahresübersicht, Wochenübersichten, Seiten für Notizen und mit einer großen Weltkarte im DinA2 Format, dem Buch gefaltet beigelegt.

Mr. Avocado begibt sich auf eine Reise um die ganze Welt. Vom Nordpol zum Südpol und über alle Kontinente hinweg geht es durch 53 verschiedene Länder. Neben der kalendrischen Wochenübersicht gibt es ganzseitige Illustrationen, durch die wir etwas erfahren über regional-typische traditionelle Küche, Mode und Kultur, über Flora und Fauna sowie historische und politische Ereignisse. Lehrreich und sehr schön illustriert und natürlich praktisch!

19.- Euro

ISBN 978-3-943417-90-6

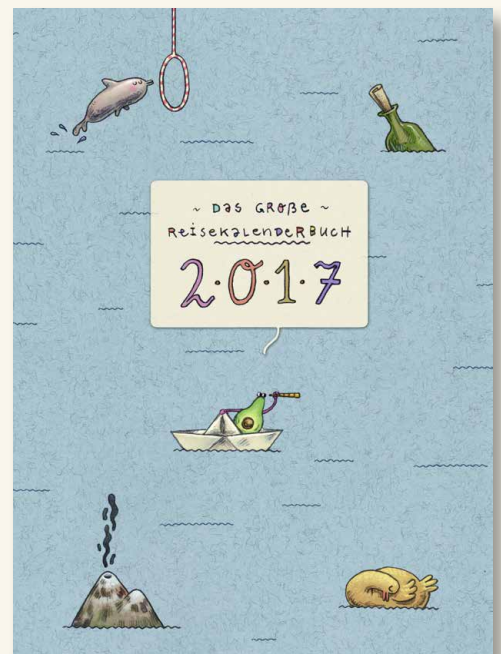

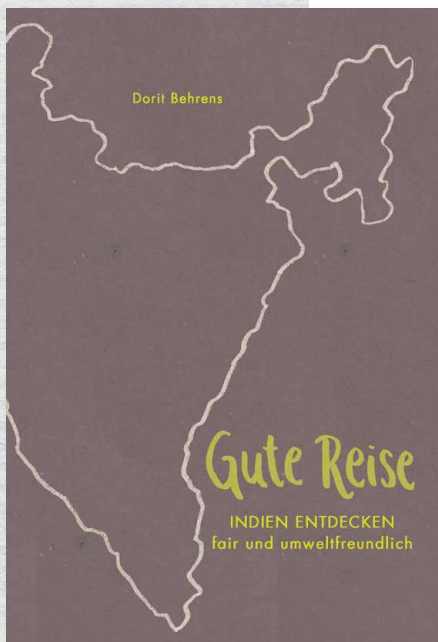

erscheint  
März 2016

Softcover  
mit Klappen  
Fadenheftung  
14 x 20,5 cm  
260 Seiten in S/W  
+ Farbfoto-Teil und  
Indien-Landkarten

24.- Euro  
ISBN 978-3-943417-86-9

Ein Indien-Reiseführer der besonderen Art

Mit Reisetipps zu Land, Leuten und Kultur

Mit Vorschlägen für faires  
und umweltfreundliches Reisen



## Gute Reise INDIEN ENTDECKEN fair und umweltfreundlich

SEI DIE  
VERÄNDERUNG  
DIE DU DIR WÜNSCHST  
FÜR DIE WELT...

„Indien wird uns einladen, es zu erleben, zu berühren und einzusatmen. Es wird uns inspirieren, Neues zu entdecken und Bekanntes infrage zu stellen. Unterwegs können wir unentwegt lernen, im Austausch mit dem Anderen, in Reibung mit der eigenen Realität. Wenn wir uns darauf einlassen, gewinnen wir Einblicke in fremde Lebenswelten und die Möglichkeit, neu zu denken und zu handeln. Und das weit über diese Reise hinaus.“

Dorit Behrens reiste 100 Tage lang durch Indien, vom Aussteigerparadies Goa über den grünen Süden bis hinauf ins Himalayagebirge. Mit ihrem Buch nimmt sie den Leser mit auf Entdeckungstour, erzählt ihre Reisegeschichte und zeigt, wie eine Indienreise fair und umweltfreundlich gestaltet werden kann.

Wie wird eine schöne Reise auch eine gute? Das ist die zentrale Frage dieses Buches. Wie können wir Landstriche entdecken, ohne ihre Ökosysteme zu gefährden? Wie lernen wir eine Kultur kennen, ohne sie dem touristischen Ausverkauf preiszugeben? Und wie profitieren auch unsere Gastgeber von unserem Aufenthalt?

Die Antworten finden sich in diesem fein gestalteten Buch.



geboren 1977  
in Buchholz

bis 1997  
Studentin der Anglistik,  
Germanistik und Kunstwissen-  
schaften in Oldenburg  
danach  
verschiedenste Tätigkeiten  
in Kulturmanagement und  
Kommunikation in Deutschland  
und anderswo

seit 2010  
selbstständige Projektmanagerin  
und Beraterin für nachhaltige  
Projekte in Berlin

[www.gute-reise.in](http://www.gute-reise.in)



Illustrationen  
& Gesamtgestaltung

Mit einem  
farbigen Fototeil,  
zwei farbigen  
Landkarten und  
einem Anhang  
mit hilfreichen  
Adressen, Links  
und weiteren  
Literaturtipps  
für die eigene  
Indienreise.

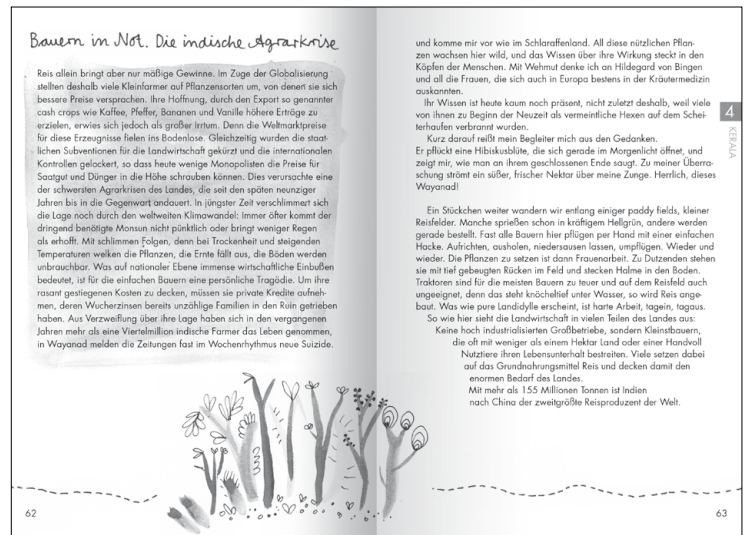

### Bauern in Not. Die indische Agrarkrise

Reis allein bringt aber nur mäßige Gewinne. Im Zuge der Globalisierung stellen deshalb viele Kleinrentner auf Pflanzenarten um, von denen sie sich bessere Preise versprochen. Ihre Hoffnung, durch den Export so genannter cash crops wie Kaffee, Pfeffer, Bananen und Vanille höhere Erträge zu erzielen, erwies sich jedoch als großer Irrtum. Denn die Weltmarktpreise für diese Erzeugnisse fielen ins Bodenlose. Gleichzeitig wurden die staatlichen Subventionen für die Landwirtschaft gekürzt und die internationalen Kontrollen gelockert, so dass heute wenige Monopolisten die Preise für Saatgut und Dünger in die Höhe schrauben können. Dies verursachte eine der schwersten Agrarkrisen des Landes, die seit den späten neunziger Jahren bis in die Gegenwart andauert. In jüngerer Zeit verschlimmert sich die Lage noch durch den weltweiten Klimawandel: Immer öfter kommt der dringende benötigte Monsun nicht pünktlich oder bringt weniger Regen als erhofft. Mit schlimmen Folgen, denn bei Trockenheit und steigenden Temperaturen welken die Pflanzen, die Ernte fällt aus, die Böden werden unbrauchbar. Was auf nationaler Ebene immense wirtschaftliche Einbußen bedeutet, ist für die einfachen Bauern eine persönliche Tragödie. Um ihre rasant gestiegenen Kosten zu decken, müssen sie private Kredite aufnehmen, deren Wucherzinsen bereits unzählige Familien in den Ruin getrieben haben. Aus Verzweiflung über ihre Lage haben sich in den vergangenen Jahren mehr als eine Viertelmillion indische Farmer das Leben genommen, in Wuyuan meldet die Zeitungen fast im Wochenrhythmus neue Suizide.

und komme mir vor wie in Schlaraffenland. All diese nützlichen Pflanzen wachsen hier wild, und das Wissen über ihre Wirkung steckt in den Köpfen der Menschen. Mit Wehmut denke ich an Hildegard von Bingen und all die Frauen, die sich auch in Europa bestens in der Kräuterkunde auskennnten.

Ihr Wissen ist heute kaum noch präsent, nicht zuletzt deshalb, weil viele von ihnen zu Beginn der Neuzeit als vermeintliche Hexen auf dem Scheiterhaufen verbrannt wurden.

Kurz darauf reißt mein Begleiter mich aus den Gedanken. Er prüft eine Hibiskusblüte, die sich gerade im Morgenlicht öffnet, und zeigt mir, wie man an ihrem geschlossenen Ende saugt. Zu meiner Überraschung strömt ein süßer, frischer Nektar über meine Zunge. Herrlich, dieses Wuyuan!

Ein Stückchen weiter wandern wir entlang einiger paddy fields, kleiner Reisfelder. Manche sprifflern schon in kräftigem Hellgrün, andere werden gerade bestellt. Fast alle Bauern hier pflügen per Hand mit einer einfachen Hacke. Auftrichten, casholien, niedersauen lassen, umflügen. Wieder und wieder. Die Pflanzen zu setzen ist dann Frauenarbeit. Zu Tausenden stehen sie mit tief gebeugten Rücken im Feld und stecken Holme in den Boden. Traktoren sind für die meisten Bauern zu teuer und auf dem Reisfeld auch ungeeignet, denn das stößt leichtschief unter Wasser, so wird Reis angebaut. Was wie pure Landidylle erscheint, ist harte Arbeit, tagein, tagaus.

So wie hier sieht die Landwirtschaft in vielen Teilen des Landes aus: Keine hoch industrialisierten Großbetriebe, sondern Kleinrentner, die oft mit weniger als einem Hektar Land oder einer Handvoll Nutztiere ihren Lebensunterhalt bestreiten. Viele setzen dabei auf das Grundnahrungsmittel Reis und decken damit den enormen Bedarf des Landes.

Mit mehr als 155 Millionen Tonnen ist Indien nach China der zweitgrößte Reisproduzent der Welt.

4  
KAPITEL

# Das perfekte Zahnrad

Sebastian Vollmar erzählt die fantastische Weltraumgeschichte des sehr lebendigen Roboters namens Cortex. Als studierter Schrauber mit einer florierenden Reparatur-Werkstatt hilft er anderen mechanischen Wesen, ihre Fehlfunktionen zu beheben. Bis er eines Tages beschließt auch sein (schon immer im Inneren ratterndes) Zahnrad zu ersetzen. Einzig das perfekte Zahnrad kann dessen Platz einnehmen und die Suche danach führt ihn bis fern in die Galaxie.

Was er auf seiner Reise erlebt und wie die Begegnungen mit fremden Wesen seinen Blick auf die Welt und seine Vorstellungen von Perfektion, Anderssein und Schönheit nachhaltig verändern, wird in dieser Geschichte beschrieben.

In Bilder gefasst hat sie der Autor mit aufwendigen, kleinteiligen und großformatigen Zeichnungen, die alle mit Kugelschreiber „gekritzelt“ wurden und eine große Freude für das entdeckende Auge sind.

Für das unveröffentlichte Buch gewann Sebastian Vollmar bereits den Nachwuchswettbewerb 2011 des ADC (Art Directors Club für Deutschland e.V.).

erscheint  
Februar 2016

Hardcover  
mit Metallic-Prägung  
13 x 28 cm  
100 Seiten  
in Kugelschreiber-Blau

20.- Euro

ISBN 978-3-943417-83-8

GEWINNER



Nachwuchs-  
wettbewerb 2011

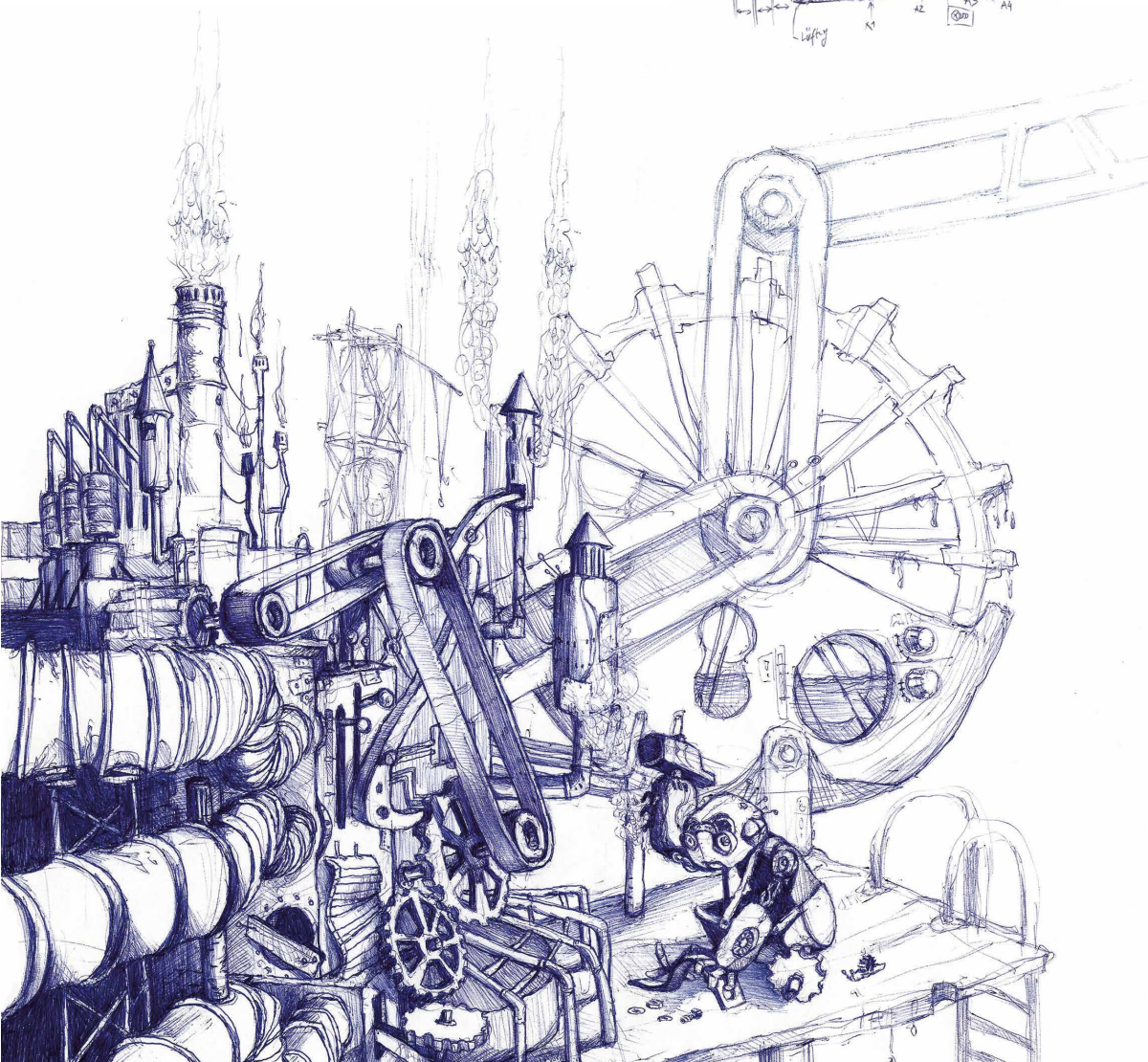
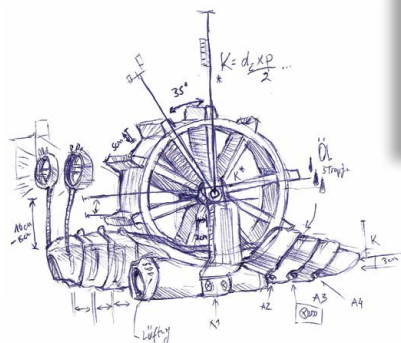

geboren 1985  
in Berlin

In seinem freiwilligen sozialen Jahr an der Jugendkunstschule Atrium (Reinickendorf) entschied er sich Gestalter zu werden.

Sein Kommunikationsdesign-Studium an der FH Potsdam begann er im Jahr 2005.

Während des Studiums verbrachte er ein inspirierendes Jahr in Florenz an der Accademia Delle Belle Arti Firenze.

Seinen Diplom-Abschluss machte er 2012 mit dem Buch „Tau des Glücks“.

Er arbeitet heute als Freiberufler mit dem Namen „Vivid Shapes“ in den Bereichen Illustration, Informationsvideo und Layout.

[vividshapes.com](http://vividshapes.com)

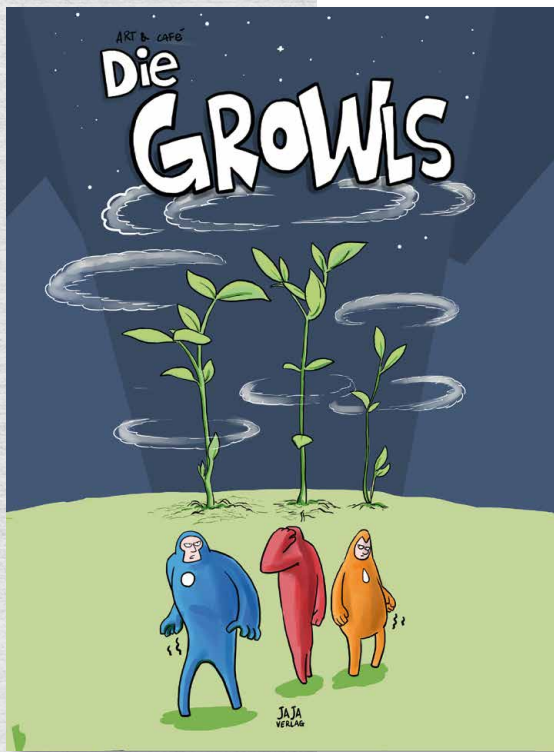

erscheint  
April 2016

Softcover mit Klappen  
17 x 23 cm  
108 Seiten in S/W

13.- Euro

ISBN 978-3-943417-84-5

## Die GROWLS

Die Growls sind drei Wesen, die auf diese Welt geholt werden, um sie zu retten.

Das wissen sie allerdings zu Beginn gar nicht und auch nicht, wie sie heißen, weswegen sie einfach den Namen des Geräuschs annehmen, das ihr Magen in Comicsprache macht. GROWL!

Und so geht es los:

Der Hunger bringt sie zum Supermarkt, aber der Bio-Mann belehrt sie eines Besseren: Bio-Essen ist das einzig Wahre und es verleiht den Growls sogar Superkräfte. Mit denen können sie dann gegen die bösen Consumxx kämpfen, die mit ihren ungesunden Snacks und der Ausrottung bedrohter Spezies dabei sind, die Welt zu zerstören. Unterstützung erfahren die drei immerhin von einem hippiesken, aber etwas sensationsgeilen Fotografen und seinem veganen Kollegen, vom Bio-Mann natürlich und schließlich treffen sie sogar auf ihre Erschaffer. Federico Cacciapaglia erzählt diese Geschichte virtuos und witzig und legt mit seinem Comicdebüt ein unterhaltsames, moralisch erhebendes, umweltfreundliches und optisch sehr ansprechendes Werk vor.



geboren 1987  
in Rom, Italien

Federico Cacciapaglia lebt seit 2012 in Berlin, auch wenn er behauptet in einer fließenden Realität namens "Acquaspazio" zu leben.

Er hat in Rom sein Philosophie-Studium abgeschlossen, an der Comic-Uni in Rom und an der School of Visual Arts in New York studiert.

2011 Teilnahme an der Biennale In seinen Comicarbeiten spiegeln sich Selbstbetrachtung sowie das genaue Betrachten der Gesellschaft wieder.

[www.acquaspazio.net](http://www.acquaspazio.net)

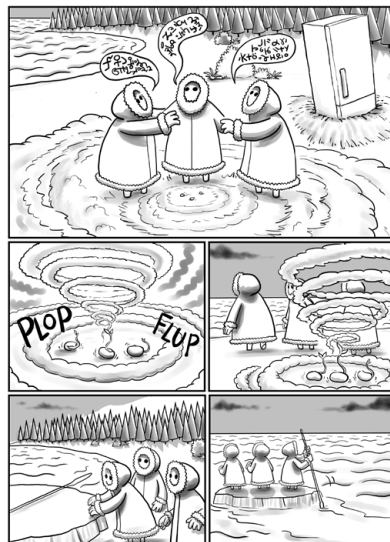

## Zwei neue Rezepthefte

März 2016



Heft  
10,5 x 21 cm  
16 Seiten  
in Farbe

**5.- Euro**  
ISBN 978-3-943417-87-6



Heft  
10,5 x 21 cm  
16 Seiten  
in Farbe

**5.- Euro**  
ISBN 978-3-943417-88-3



geboren 1976  
in Erlangen

## Da habt ihr den Salat!

In diesem Rezeptheft verrät Annette Köhn mithilfe eines Comics wie sich ihr beliebter Überraschungssalat zubereiten lässt. Dieser erfreut seit jeher Familie, WG-Mitbewohner, Gäste und Musen. Durch zahlreiche Variationsmöglichkeiten lässt sich der Salat immer anders zubereiten und beinhaltet immer eine andere Überraschungszutat!

1996 - 1999 - 2005  
Studium Visuelle Kommunikation,  
Fachhochschule Nürnberg  
Studium Kommunikationsdesign,  
Kunsthochschule Berlin-Weissensee  
2006 Gründung der Musenstube  
2011 Gründung des Jaja Verlags  
arbeitet als freiberufliche Grafik-  
und Webdesignerin, Illustratorin  
und Verlegerin

[www.grafiktube.de](http://www.grafiktube.de)

## Wilde Kräuterküche

Unkraut gibt es überall. Und lecker und gesund ist es auch. Anstatt sich zu ärgern kann man es einfach essen.

Hast du schon mal wildes Pesto probiert oder wilde Limonade gemacht? Für alle die (ihr) Unkraut essen und lieben lernen möchten, gibt es in diesem Büchlein einfache Rezepte und Anregungen.

Mit Illustrationen zum Freuen und Erkennen und Sammeltipps direkt von der Kräuterefachfrau.



geboren 1971  
in Wiesbaden

Tanja Hilgers ist Grafikdesignerin, Illustratorin und Kräuterefachfrau. Sie gibt seit Jahren Wildkräuterwanderungen und teilt gerne ihre Begeisterung über Wildpflanzen und ihre Anwendung.

[www.tanjahilgers.nl](http://www.tanjahilgers.nl)



Alle bisherigen Rezepthefte

# Jaja-Kramsums

## Wunderheft/Skizzenheft

16 Seiten MUNKEN PUR 120g Papier  
+ 8 UPCYCLING Seiten, Din A5.

Wir wiederverwerten ein paar schöne  
Restpapiere und heften daraus ein Heft zum  
Notizenmachen, Zeichnen und Wundern.



**5.- Euro**

EAN 0750022392439

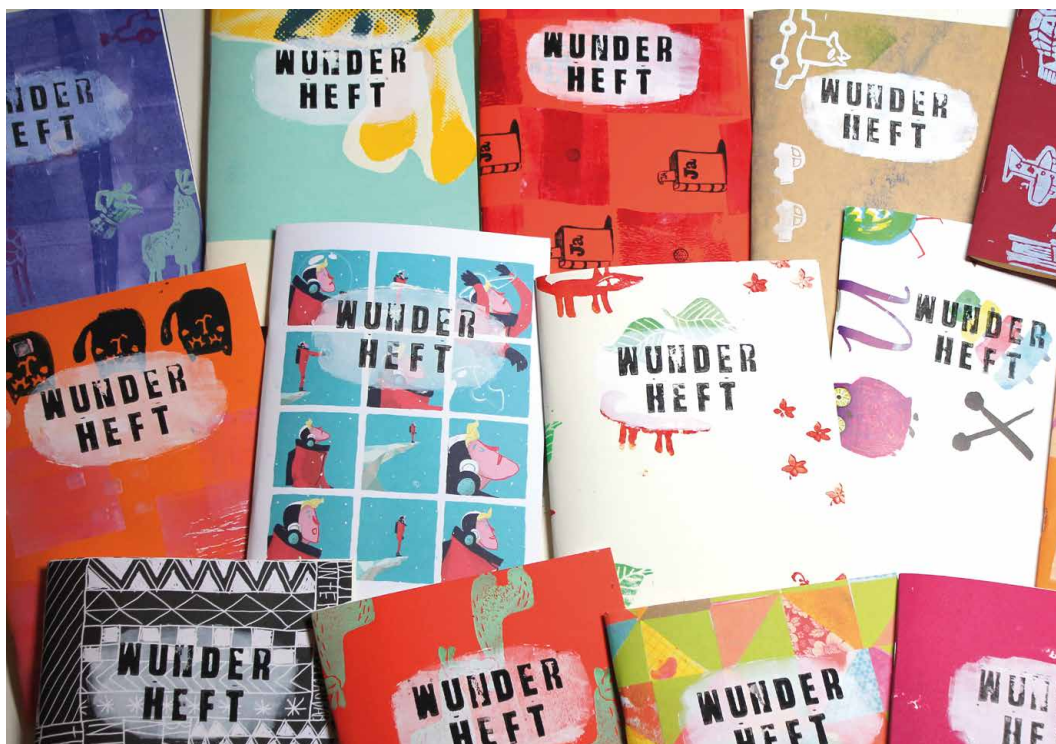

## Drachen-SKAT

mit den Drachen von Annette Köhn

Das herkömmliche bewährte  
Skatblatt, 32 Spielkarten in einer  
schönen Schachtel, fein illustriert  
von einer Drachen-Liebhaberin  
2-farbiger Offset-Druck.

**6.- Euro**

EAN 0750022392422



»Auch in Band 4 gilt:  
Niedlich und ganz schön  
böse« JAJA VERLAG

**Bereits erschienen**

Klein-Fein-Heft  
11,5 x 11,5 cm  
32 Seiten in S/W

**4.- Euro**

ISBN 978-3-943417-85-2



## Papa Dictator kommt auf den Hund

Papa Dictator kommt mit einem Haustier nach Hause?

Seine Kinder sind begeistert über das süße kleine Hundchen, doch dem Papa schwebt was ganz anderes vor. Zum Kampfhund soll dieser Hund ausgebildet werden, um ihn bei Verhören zu unterstützen und die Grenzen zu sichern. Aber daraus wird wohl nix.



geboren 1968  
in Berlin-Neukölln  
[www.lololand.com](http://www.lololand.com)



Weitere Drachenhefte

**Bereits erschienen**

Klein-Fein-Heft  
11,5 x 11,5 cm  
28 Seiten in S/W

**5.- Euro**

ISBN 978-3-943417-79-1

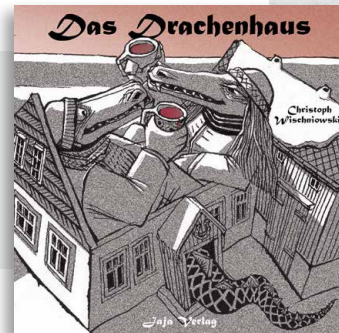

## Das Drachenhaus

In dieser Geschichte wird mit den üblichen Vorurteilen gegenüber der Drachensrasse aufgeräumt, zum Beispiel, dass sie zumeist in Höhlen hausen. Denn dieses Drachepärchen wohnt in einem richtigen Haus. Und damit Frau Drache rechtzeitig zur Arbeit kommt, muss noch etwas anderes geräumt werden, nämlich der viele Schnee. Eine fein ersonnene und haarfein gezeichnete Geschichte, ideal zur Winterzeit mit Glühwein. Und was unbedingt drin sein muss: Gewürznelken!



geboren 1974  
in Dresden  
[wischniowski.jimdo.com](http://wischniowski.jimdo.com)

»Ist das Kunst  
oder kann das weg?« JAJA VERLAG

**Bereits erschienen**

Klein-Fein-Heft  
11,5 x 11,5 cm  
28 Seiten in S/W

**4.- Euro**

ISBN 978-3-943417-59-3



## Zeug

Überfüllte Schränke, vollgestopfte Keller, der Besitz wächst uns über den Kopf: Möbel, Klamotten, Bücher, Geräte, Erinnerungstücke. Was tun mit all den angesammelten Kram? Verstauen, verkaufen, verschenken - oder einfach verlassen?

Der Comic „Zeug“ räumt auf mit unbrauchbaren Methoden, wie man seine Habseligkeiten in den Griff bekommt und ist eine Inspiration für alle, die einziehen, ausziehen oder entrümpeln.



geboren 1960  
in Gelsenkirchen  
[www.junopilgram.de](http://www.junopilgram.de)

Jetzt gibt 's die  
Taschenbuch-  
Neuauflage!

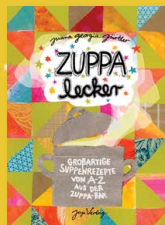
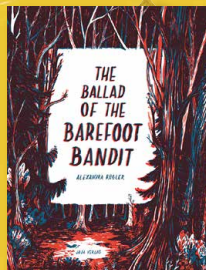

Jaja Verlag  
Annette Köhn  
Tellstr. 2  
12045 Berlin  
030 - 22 68 71 87  
[www.jajaverlag.com](http://www.jajaverlag.com)  
[annette@jajaverlag.com](mailto:annette@jajaverlag.com)

## Vertreterbüro

büro indiebook  
Bothmerstr. 21  
80634 München  
Fon: +49.89.12284704  
Fax: +49.89.12284705  
[www.buero-indiebook.de](http://www.buero-indiebook.de)

## Reisegebiete:

Baden-Württemberg, Bayern,  
Saarland, Rheinland-Pfalz  
Nicole Grabert, c/o Vertreterbüro  
Würzburg, Huebergasse 1  
97070 Würzburg  
Fon: +49.931.17405  
Fax: +49.931.17410  
[grabert@vertreterbuero-wuerzburg.de](mailto:grabert@vertreterbuero-wuerzburg.de)  
Bremen, Hamburg,  
Niedersachsen,  
Nordrhein-Westfalen,  
Schleswig-Holstein  
Christiane Krause, c/o büro indiebook  
[krause@buero-indiebook.de](mailto:krause@buero-indiebook.de)  
Berlin, Brandenburg,  
Mecklenburg-Vorpommern,  
Sachsen, Sachsen-Anhalt,  
Thüringen, Hessen  
Regina Vogel, c/o büro indiebook  
[vogel@buero-indiebook.de](mailto:vogel@buero-indiebook.de)

## Auslieferung

GVA Gemeinsame  
Verlagsauslieferung  
Göttingen GmbH & Co. KG  
Anna-Vandenhoeck-Ring 36  
37081 Göttingen  
Telefon: +49 (0) 551 487 177  
Fax: +49 (0) 551 413 92  
[bestellung@gva-verlage.de](mailto:bestellung@gva-verlage.de)

## Backlist Bücher

ADAGIO N°1 978-3-943417-00-5 10.- €  
ADAGIO N°2 978-3-943417-60-9 14.- €  
BERLIN, BERLIN, WAT MACHT ES? 978-3-943417-78-4 16.- €  
COCOBUG 978-3-943417-26-5 16.- €  
DAS BENTO LUNCHBUCH 978-3-943417-74-6 24.- €  
DAS BUCH HEMPEL 978-3-943417-04-3 6.- €  
DAS ZWEITE BUCH HEMPEL 978-3-943417-05-0 6.- €  
DAS DRITTE BUCH HEMPEL 978-3-943417-03-6 6.- €  
DAS LAND, DAS ES NICHT GIBT 978-3-943417-27-2 10.- €  
DAS PERFEKTE ZAHNRAD 978-3-943417-83-8 20.- €  
DAS PIXEL 978-3-943417-17-3 16.- €  
DA WIRD SICH NIE WAS ÄNDERN! 978-3-943417-72-2 18.- €  
DER AUSFLUG 978-3-943417-71-5 14.- €  
DER NÄCHTLICHE BESUCH 978-3-943417-24-1 12.- €  
DIE GROWLS 978-3-943417-84-5 13.- €  
DIE SEHNSÜCHT IST EIN ANDERER 978-3-943417-19-7 10.- €  
DIE SIEBEN HUNDE UND KOYO 978-3-943417-77-7 16.- €

**DRACHENGESCHICHTEN**  
AXL FÄHRT LOS 978-3-943417-62-3 5.- €  
BEULE 978-3-943417-52-4 5.- €  
DAS DRACHENHAUS 978-3-943417-79-1 5.- €  
DRACHENDISCO 978-3-943417-53-1 5.- €  
DRACHEN GIBT ES NICHT 978-3-943417-50-0 5.- €  
FAFFI 978-3-943417-54-8 5.- €  
TSCHÜSS SOMMER, HALLO WINTER 978-3-943417-61-6 5.- €

DU BIST EIN DINOSAURIER 978-3-943417-34-0 5.- €  
EARTH UNPLUGGED 978-3-943417-16-6 10.- €  
EINE STUNDE WELT 978-3-943417-38-8 23.- €  
ENTSCULDIGUNG, WER WOHN... 978-3-943417-21-0 14.- €  
FLEDERMAUS AHOI! 978-3-943417-15-9 14.- €  
GOD BLESS INDIA 978-3-943417-43-2 10.- €  
GUTE REISE 978-3-943417-86-9 24.- €  
HERUMVERKEHRT 978-3-943417-81-4 19.- €  
HINTER DEN SIEBEN BURGEN 978-3-943417-23-4 20.- €  
IM SCHATTEN DES BAOBAB 978-3-943417-41-8 24.- €  
IN OUR GARDEN 978-3-943417-35-7 5.- €  
INTIMACY AND CONFUSION... 978-3-943417-28-9 10.- €  
KATZ & HAUS 978-3-943417-02-9 10.- €  
KAZKA 978-3-943417-07-4 15.- €  
KREUZWEGE 978-3-943417-32-6 10.- €  
KROKODILSGEBURTSTAG 978-3-943417-55-5 17.- €  
LETO 978-3-943417-33-3 18.- €  
LIEBLINGSGESCHICHTEN 978-3-943417-31-9 13.- €  
LULU UND TAPENTIGER 978-3-943417-75-3 16.- €  
LUNA + LUNO 978-3-943417-08-1 14.- €  
MANGOLD 978-3-943417-49-4 6.- €  
MINDESTENS EINE SEKUNDE 978-3-943417-39-5 15.- €  
MIT DEM ABC DURCH BERLIN 978-3-943417-30-2 14.- €  
MIT DEM ABC DURCH SKANDINAVIEN 978-3-943417-76-0 12.- €  
MIT MIR ALLEIN IST SIE SCHÜCHTERN 978-3-943417-12-8 12.- €  
NACHTSCHWÄRMER 978-3-943417-57-9 20.- €  
NOMADEN 978-3-943417-66-1 13.- €  
PENNER 978-3-943417-56-2 14.- €

**PAPA DICTATOR HEFTE**  
PAPA DICTATOR 978-3-943417-29-6 4.- €  
PAPA DICTATOR HAT GEBURTSTAG 978-3-943417-46-3 4.- €  
PAPA DICTATOR WILL INS INTERNET 978-3-943417-68-5 4.- €  
PAPA DICTATOR KOMMT AUF DEN HUND 978-3-943417-85-2 4.- €

**REZEPTEHEFTE**  
DA HABT IHR DEN SALAT 978-3-943417-87-6 5.- €  
EINFACH LECKER ESSEN 978-3-943417-14-2 5.- €  
FANTASTISCHE GEHEIMREZEPTE 978-3-943417-37-1 5.- €  
FRISCH GESTRICHEN! 978-3-943417-36-4 5.- €  
GRÜNER WIRD 'S NICHT 978-3-943417-47-0 5.- €  
KOCHEN WIE FLIEGEN 978-3-943417-06-7 5.- €  
PLÄTZCHEN SCHÄTZCHEN 978-3-943417-67-8 5.- €  
TEATIME! ZEIT FÜR KAFFEE! 978-3-943417-63-0 5.- €  
WILDE KRÄUTERKÜCHE 978-3-943417-88-3 5.- €

REISEKALENDERBUCH 2017 978-3-943417-90-6 19.- €  
STAATSEXAMEN 978-3-943417-44-9 10.- €  
STILGEFÜHL 978-3-943417-80-7 33.- €  
SUPERCOOL 978-3-943417-82-1 13.- €  
TASCHENKALENDERBUCH 2017 978-3-943417-89-0 16.- €  
THE BALLAD OF THE BAREFOOT BANDIT 978-3-943417-65-4 15.- €  
THE RIGHT HERE RIGHT NOW THING 978-3-943417-48-7 12.- €  
THIS IS NOT UGANDA 978-3-943417-58-6 12.- €  
TOBISCH 978-3-943417-64-7 23.- €  
TON UND SCHERBEN 978-3-943417-73-9 8.- €  
U-BAHN PUPSE 978-3-943417-01-2 4.- €  
YUKI 978-3-943417-40-1 44.- €  
ZEUG 978-3-943417-59-3 4.- €  
ZOO ABC 978-3-943417-13-5 9.- €  
ZUPPA LECKER 978-3-943417-42-5 26.- €